



MANUALE D'USO

Joëlette[®]
ADVENTURE

Joëlette[®]
eMOTION

C10P148-C10P153 . Rev A . 30-06-2023.

Questo manuale deve essere consegnato all'utente del prodotto. Leggere il manuale PRIMA di utilizzare il prodotto e conservarlo per future consultazioni.
Le informazioni contenute in questo documento non sono contrattuali e sono soggette a modifiche senza preavviso.



Le foto mostrate in questo manuale non sono contrattuali.

ISTRODUZIONE	P. 4
FUNZIONALITÀ	P. 4
GARANZIA	P. 5
JOËLETTE	P. 5
GUIDARE LA JOËLETTE	P. 6
TECNICA DI GUIDA GENERALE	P. 6
<u>L'equipaggio</u>	p. 6
<u>Il conducente posteriore</u>	p. 6
<u>Il conducente anteriore</u>	p. 7
<u>Il terzo pilota</u>	p. 8
<u>Il passeggero</u>	p. 8
<u>Ammortizzatore</u>	p. 9
TECNICA DI GUIDA SPECIFICA	P. 10
<u>In salita</u>	p. 10
<u>In discesa</u>	p. 10
<u>In passaggi tecnici</u>	p. 11
<u>In curva</u>	p. 12
<u>Capovolto</u>	p. 12
INSTALLAZIONE DELLA PASSEGGERO SULLA JOËLETTE	P. 12
<u>Il trasferimento</u>	p. 12
<u>Manutenzione</u>	p. 13
<u>Il comfort</u>	p. 14
AVVIO E ARRESTO DELLA JOËLETTE	p. 14
<u>Regolazione delle ruote</u>	p. 14
<u>Impostazione</u>	p. 15
REGOLE DI SICUREZZA PER LA JOËLETTE	P. 16
<u>Pianificazione dell'itinerario</u>	p. 16
<u>L'equipaggio</u>	p. 16
<u>Preparazione dell'escursione</u>	p. 16
<u>Assicurazione</u>	p. 16
<u>Fondo della borsa</u>	p. 16
<u>Durante l'escursione della Joëlette</u>	p. 17
JOËLETTE ADVENTURE	P. 18
INTRODUZIONE	P. 18
VISTA ESPLOSA DELLA JOËLETTE ADVENTURE	P. 19

MONTAGGIO DELLA JOËLETTE ADVENTURE	P. 20
JOËLETTE eMOTION (CON ASSISTENZA ELETTRICA)	P. 23
INTRODUZIONE	P. 23
CARATTERISTICHE DEL MOTORE	P. 23
SELETTORE DI MODALITÀ E ISTRUZIONI PER L'USO DEL DISPLAY	P. 23
MANUALE DI FUNZIONAMENTO DELLA BATTERIA	P. 25
<u>Istruzioni generali per l'uso e raccomandazioni</u>	P. 25
<u>Caratteristiche della batteria</u>	p. 25
<u>Collegamento della batteria</u>	p. 26
<u>Come utilizzare le batterie</u>	p. 26
<u>Come caricare le batterie</u>	p. 27
<u>Consigli per la ricarica delle batterie</u>	p. 27
<u>Stoccaggio, manutenzione e trasporto</u>	p. 27
MANUALE D'USO DEL CARICABATTERIE	P. 28
<u>Istruzioni generali per l'uso e raccomandazioni</u>	p. 28
<u>Istruzioni per l'uso</u>	p. 28
SUGGERIMENTO PER LA SICUREZZA ELETTRICA	P. 28
INFORMAZIONI DI SICUREZZA RELATIVE ALLA MANUTENZIONE E MANUTENZIONE	P. 31
VISTA ESPLOSA DELLA JOËLETTE EMOTION	P. 32
MONTAGGIO DELLA JOËLETTE eMOTION	P. 33
MANUTENZIONE	P. 34
CURA E MANUTENZIONE	P. 34
PULIZIA	P. 34
DESINFEZIONE	P. 35
ELENCO DELLE ISPEZIONI	P. 35
STOCCAGGIO A LUNGO TERMINE	P. 37
DOPO L'USO	P. 37
GESTIONE DEI RIFIUTI	P. 37
SPECIFICHE TECNICHE	P. 38
MONTAGGIO DEL POGGIATESTA	P. 40
MONTAGGIO DI PANNELLI PUBBLICITARI	P. 41
CONTATTO	P. 43

ISTRODUZIONE

Il presente manuale d'uso contiene importanti informazioni sull'utilizzo della Joëlette Adventure e della Joëlette eMotion. Per garantire un uso sicuro dei prodotti, leggere attentamente il manuale d'uso e seguire le istruzioni di sicurezza.

Si prega di notare che alcune sezioni di questo manuale d'uso potrebbero non essere applicabili alla vostra Joëlette di vecchia generazione, in quanto il manuale si applica solo alle Joëlette commercializzate a partire dal 2023.

Se, a causa delle loro dimensioni, i caratteri della versione stampata del manuale d'uso sembrano troppo difficili da leggere, è possibile scaricare il manuale in formato PDF dal sito web www.joëletteandco.com. Sarà quindi possibile regolare la dimensione dei caratteri sullo schermo per migliorare il comfort visivo.



FUNZIONALITÀ

Utilizzare la Joëlette solo se è perfettamente funzionante. In caso contrario, si rischia di mettere in pericolo se stessi e gli altri. L'elenco che segue non pretende di essere esaustivo. Si intende semplicemente indicare alcune situazioni che potrebbero compromettere il funzionamento della Joëlette.

È necessario interrompere l'utilizzo della Joëlette se la sua funzionalità è compromessa, in particolare per i seguenti motivi:

- guasto all'impianto frenante
- guasto del sistema di bloccaggio del sedile (perno di indicizzazione)
- guasto al sistema di trazione (versione con assistenza elettrica eMotion)
- pressione insufficiente dei pneumatici
- bracci anteriori danneggiati
- poggipiedi danneggiato
- dispositivo di fissaggio danneggiato
- cavi danneggiati, piegati, schiacciati o staccati
- spille da balia mancanti
- comparsa di rumori anomali o di suoni insoliti

GARANZIA

La garanzia è di **2 anni**. La Joëlette deve essere utilizzata per lo scopo previsto, trattata e mantenuta con cura. Rischio di incidenti e perdita della garanzia in caso di cura e manutenzione inadeguate (pagina 32). La disponibilità dei pezzi di ricambio è limitata a **5 anni**.

Per motivi di sicurezza e per evitare incidenti causati da usura inavvertita, è essenziale che la Joëlette venga controllata più volte all'anno e almeno una volta all'anno. In condizioni di utilizzo regolare, può essere consigliabile effettuare controlli intermedi sui freni, sugli accessori e sul cambio.

Se riscontrate un malfunzionamento sulla vostra Joëlette, non intervenite da soli con il rischio di perdere la garanzia, ma contattateci. Qualsiasi danno o errore derivante dalla mancata osservanza del presente manuale o da una cattiva manutenzione è escluso dalla garanzia. Non tentare di eseguire lavori o manipolazioni non descritti.

JOËLETTE

La Joëlette è una carrozzina monoruota all-terrain che consente alle persone a mobilità ridotta di fare escursioni, corse o trekking con l'aiuto di compagni normodotati.

Grazie alla ruota singola e al sistema di sospensioni, la Joëlette va dove nessuna sedia a rotelle potrebbe sperare di andare: sentieri, piste, fuoripista...!

Un manubrio posteriore e una coppia di bracci anteriori consentono agli accompagnatori di guidare facilmente la Joëlette, poiché il peso del passeggero poggia sulla ruota.

Dalle semplici passeggiate alle escursioni più sportive, passando per la corsa, i trail e le maratone, la Joëlette si adatta alle capacità fisiche e di guida di ogni gruppo di escursionisti o corridori Joëlette.

La Joëlette è progettata per un gran numero di utenti con esigenze diverse. L'utilizzo della Joëlette è di esclusiva responsabilità dell'accompagnatore.

La Joëlette Adventure è il modello classico una ruota. Si differenzia dalla Joëlette eMotion, dotata di assistenza elettrica. Le tecniche di guida sono le stesse per entrambi i modelli.

ATTENZIONE

L'uso della Joëlette su terreni molto irregolari è sconsigliato a persone fisicamente fragili che potrebbero subire fratture, dolori o deformazioni muscolo-scheletriche a causa di forti urti o vibrazioni (gradini, pietre/rocce).

Qualsiasi incidente grave che si verifichi in relazione all'uso della Joëlette deve essere segnalato al produttore.

SOLO PER ATTIVITÀ RICREATIVE.



GUIDARE LA JOËLETTE

Per guidare una Joëlette è necessario essere in buone condizioni fisiche per garantire la sicurezza del passeggero durante lo spostamento della macchina.

Tuttavia, non è riservata solo ai «grandi sportivi» e alle donne, e può essere goduta anche come «passeggiata» su percorsi più semplici.

La guida della Joëlette è tecnica e richiede una fase di apprendimento. Per questo motivo vi invitiamo a iniziare con percorsi facili e ad aumentare gradualmente il vostro livello.

TECNICA DI GUIDA GENERALE

L'EQUIPAGGIO

Il numero di autisti necessari per guidare una Joëlette può variare da 2 a 5 persone, a seconda della difficoltà del percorso, dell'esperienza di guida degli autisti e del peso dei passeggeri. L'equipaggio standard di una Joëlette è composto da un passeggero e 2 conducenti. Con l'esperienza e se il percorso non è difficile e il passeggero è leggero, è possibile avere solo due piloti per Joëlette.

Ogni pilota ha un ruolo preciso da svolgere a seconda della posizione in cui si trova. La chiave del successo della guida della Joëlette è che ogni membro del team svolga un ruolo specifico, come descritto di seguito, in modo che gli sforzi di ciascuno si completino e si sommino per ottimizzare la guida.

IL CONDUCENTE POSTERIORE

Il ruolo principale del pilota posteriore è quello di bilanciare la Joëlette. Ciò avviene trovando il punto di equilibrio corrispondente all'equilibrio laterale e all'equilibrio anteriore/posteriore. Questo punto di equilibrio deve essere mantenuto e continuamente riadattato dal pilota durante l'avanzamento della Joëlette.

Il pilota posteriore si assicura che il passeggero sia seduto correttamente: il sedile è sempre orizzontale e leggermente inclinato all'indietro. Questa posizione garantisce una seduta confortevole per il passeggero e assicura anche che la Joëlette sia ben posizionata sul suo punto di equilibrio.



Una volta trovato il punto di equilibrio, il pilota posteriore utilizza il sistema di regolazione del manubrio posteriore per portare le maniglie all'altezza del suo bacino:

- Una posizione del manubrio posteriore al di sotto del bacino è scomoda per il pilota, che deve piegarsi:
- Il posizionamento del manubrio posteriore sopra il bacino non garantisce una buona sicurezza, in particolare per quanto riguarda il rischio di «ribaltamento» della Joëlette:



Manubrio troppo alto



Manubrio troppo basso



Buona posizione del manubrio

Per regolare l'altezza del manubrio, il pilota anteriore tiene saldamente le braccia per garantire l'equilibrio della Joëlette. Il pilota posteriore può, se necessario, tenere lo schienale con la mano destra e regolare l'altezza del manubrio posteriore con la piccola maniglia sinistra, alzandolo o abbassandolo di qualche tacca a seconda del terreno da affrontare.

Se il terreno cambia, il pilota posteriore regolerà l'impostazione del manubrio posteriore. In discesa, alza il manubrio posteriore. Viceversa, in salita, effettuerà la regolazione opposta.

- In discesa, il pilota posteriore è responsabile della frenata (impugnatura destra).
- In salita, se necessario, può spingere con le braccia o con il bacino sul manubrio posteriore.

IL CONDUCENTE ANTERIORE

Il pilota anteriore sceglie il percorso. Osserva il terreno davanti a sé e sceglie il percorso migliore per il passaggio della ruota, evitando gli ostacoli, se possibile, o aggirandoli. Per evitare gli ostacoli, deve tenere conto del fatto che la ruota è un buon metro dietro di lui. Se non può evitarli, deve segnalare gli ostacoli al passeggero e al conducente posteriore.

ATTENZIONE

Il manubrio posteriore deve essere sempre regolato quando la bicicletta è ferma. Se si cammina, c'è il rischio di ribaltarsi all'indietro. Assicuratevi di non confondere la maniglia sinistra (regolazione del manubrio) con quella destra (frenata).





Ha il ruolo di motore: è lui che fornisce l'energia di trazione per far avanzare la Joëlette. La trazione più efficace si ottiene con il corpo inclinato in avanti, leggermente fuori dalle braccia della Joëlette, con le braccia tese all'indietro che tirano le traverse.

Si può anche utilizzare un'imbracatura di trazione che permette di tirare con tutto il peso del busto (fornita con la Joëlette). Nella sua energia di trazione, non deve in nessun caso alterare l'equilibrio definito dal pilota posteriore. Non interviene nel mantenimento dell'equilibrio della Joëlette, (tranne in casi eccezionali legati alla sicurezza, a sostegno del pilota posteriore) o per permettere al pilota posteriore di regolare il suo manubrio.

IL TERZO PILOTA

È lì per sostituire uno dei piloti quando la stanchezza si fa sentire. Garantisce la parata e la sicurezza nei tratti più difficili.

Aiuta a trainare la Joëlette su salite ripide posizionandosi davanti al pilota anteriore e tirando con una cinghia che si attacca all'interno delle staffe del braccio anteriore (anch'esse fornite con la Joëlette). Può anche aiutare nel traino o nell'attraversamento di ostacoli posizionandosi lateralmente all'altezza del passeggero e tirando la Joëlette lungo i braccioli o le maniglie laterali opzionali (facendo attenzione a non destabilizzare l'equilibrio laterale della Joëlette).

Non essendo il pilota della Joëlette, è libero di muoversi, il che gli permette di svolgere una moltitudine di piccoli compiti che gli altri accompagnatori non possono fare: aiutare il passeggero, prendere qualcosa dalla borsa dei piloti, aprire e chiudere una barriera, ecc.

IL PASSEGGERO

Al centro della Joëlette, sente tutto! Deve segnalare ai suoi compagni di squadra se avverte uno squilibrio nella guida della Joëlette. In questo caso, si tratta di un disagio per lui che deve essere corretto, ma significa anche che i suoi corridori non sono nella posizione giusta e quindi devono essere a loro volta a disagio.

Salire su una Joëlette non è un passo insignificante per una persona disabile. Significa rinunciare all'autonomia che poteva avere con la sua sedia a rotelle manuale o elettrica e affidarsi completamente ai compagni di squadra per la propria mobilità e sicurezza!

Anche le persone gravemente disabili possono utilizzare la Joëlette grazie alla possibilità di integrare un guscio. A tal fine, è sufficiente rimuovere i cuscini originali e installare il guscio sulla seduta facendo passare il sistema di fissaggio del guscio dietro le cinghie dello schienale. La maggior parte dei gusci si adatta alla Joëlette nella sua posizione più estesa, una regolazione che deve essere effettuata quando si montano i braccioli.



Esistono diversi tipi di disabilità, quindi i cavalieri devono apportare in anticipo gli adattamenti necessari (cinghie, cuscini, schiuma, ecc.) per garantire che tutti siano a proprio agio.

La Joëlette può sostenere un peso di **110 kg**. Tuttavia, per motivi di sicurezza, il peso del passeggero non deve superare di molto il peso del ciclista posteriore (da regolare in base alle capacità del team e alla difficoltà del percorso).

AMMORTIZZATORE

La vostra Joëlette viene consegnata con l'ammortizzatore regolato a una pressione di 13 bar, per passeggeri di peso fino a 85 kg. Questa impostazione di fabbrica è adatta nella maggior parte dei casi e vi consigliamo di mantenerla se possibile.

Tuttavia, in alcuni casi (in particolare per i passeggeri che pesano più di 90 kg), è necessario regolare la pressione interna dell'ammortizzatore per evitare che si rompa. A tal fine, è necessaria una pompa ad alta pressione (facilmente reperibile nei negozi di biciclette o nei negozi di articoli sportivi).

Per i passeggeri leggeri, regolate la pressione tra 11 e 13 bar. Per i passeggeri di peso superiore a 90 kg e fino a 110 kg, la pressione può essere aumentata a 15 o 16 bar. Prima di collegare la pompa ad alta pressione, assicuratevi che l'ammortizzatore sia nella posizione più verticale (quando la Joëlette è sulla ruota, ma senza passeggero). Quando la pompa è collegata, probabilmente si leggerà un valore inferiore a 13 bar. Regolare la pressione al valore desiderato, quindi scollegare la pompa, senza dimenticare di riavvitare il tappo della valvola.

PUNTI CHIAVE DA RICORDARE

• La guida anteriore traina la Joëlette

È responsabile della scelta del percorso e di evitare gli ostacoli principali. Comunica con gli altri due piloti per garantire un pilotaggio di qualità. Deve anticipare i problemi. Fa attenzione a non alterare l'equilibrio dato dal pilota posteriore.

• La guida posteriore bilancia la Joëlette :

È responsabile del corretto posizionamento della Joëlette e si assicura che rimanga orizzontale in modo che il peso del passeggero rimanga sopra la ruota in ogni circostanza. Si assicura inoltre che i freni siano azionati in modo che le discese avvengano senza problemi.

• **Il pilota laterale non contribuisce al movimento, ma è una persona di riferimento per assistere i piloti nei tratti più duri o nelle salite difficili, e può anche intervenire in caso di caduta di uno dei due piloti. Inoltre, funge da collegamento tra il passeggero e i ciclisti.**

I conducenti della Joëlette hanno il compito di bilanciare e spingere, ma non di trasportare! Se uno dei due conducenti trasporta, è segno che la Joëlette non è in equilibrio.

La Joëlette è progettata in modo tale che, se si trova nel suo punto di equilibrio, il sedile del passeggero sarà buono e i conducenti saranno in una posizione confortevole. Quindi non lasciate mai che si crei una situazione di guida scomoda!

TECNICA DI GUIDA SPECIFICA

IN SALITA

Il cavaliere anteriore deve assicurarsi di tirare la Joëlette lasciando una certa flessibilità nell'altezza delle braccia in modo che il cavaliere posteriore possa stare in equilibrio.

Il 3° cavaliere aiuta a tirare la Joëlette su pendenze ripide posizionandosi davanti al cavaliere anteriore e tirando con l'aiuto di una cinghia fissata all'interno delle staffe del braccio anteriore. La cinghia deve passare intorno ai fianchi ed essere tesa. In curva, il pilota deve fare attenzione a mantenere lo sforzo di trazione in linea con l'asse della Joëlette. La trazione con la cinghia è più efficace sulle piste senza ostacoli importanti o curve strette.

Quando aiuta a tirare la Joëlette posizionandosi lateralmente al livello del passeggero e tirando la Joëlette per i braccioli o per le maniglie laterali (opzionali), deve assicurarsi che il suo sforzo di trazione sia diretto nella stessa direzione di quello del pilota anteriore e che non destabilizzi l'equilibrio dato dal pilota posteriore.

A seconda della ripidità del pendio, a volte può essere necessario un 4° o addirittura un 5° pilota. Quando si spinge da dietro, bisogna fare attenzione a non inclinare i bracci anteriori verso l'alto o verso il basso, cosa che causerebbe problemi al pilota anteriore.



IN DISCESA

In discesa, il pilota posteriore deve controllare la sua frenata e l'equilibrio della Joëlette, per evitare il rischio di «ribaltamento anteriore»:

- Frenata dolce, senza scatti.
- Le mani non devono mai trovarsi al di sopra del bacino sul manubrio posteriore.
- Non c'è una grande differenza di peso tra il passeggero e il pilota posteriore.

Durante la discesa, il ruolo del pilota anteriore è principalmente quello di scegliere il percorso; tuttavia, deve rimanere molto vigile e consapevole di ciò che accade nella parte posteriore.

Non deve trattenere la Joëlette, poiché il pilota posteriore è responsabile della frenata. Deve fare attenzione a non essere troppo indietro all'interno dei bracci anteriori, per evitare che i suoi talloni colpiscano le pedane del passeggero.

Deve fare attenzione a non premere mai le braccia anteriori verso il basso per non rischiare di rovesciare la Joëlette in avanti:

- Quanto più ripida è la pendenza, tanto più alte saranno le braccia del ciclista anteriore.
- Se la Joëlette è in forte pendenza o ha una lunga discesa, le braccia anteriori arriveranno sopra le ascelle. In questo caso, il pilota anteriore deve girarsi verso il passeggero e alzare le braccia quanto basta per accompagnare la discesa della Joëlette:
- Se la ruota della Joëlette incontra un ostacolo durante la discesa, lo sforzo di trazione deve essere effettuato in modo da superare l'ostacolo senza tirare la Joëlette verso il basso, sempre al fine di evitare una «inclinazione in avanti».

IN PASSAGGI TECNICI

Quando si superano ostacoli importanti (gradini, grosse pietre, ecc.):

- Fare attenzione a non toccare l'estremità dei piedi del passeggero.
- Se necessario, il terzo pilota aiuta stando di lato all'altezza del passeggero, assicurandosi sempre che il suo sforzo di trazione sia diretto nella stessa direzione di quello del pilota anteriore e non destabilizzi l'equilibrio fornito dal pilota posteriore.
- Se è necessario un trasporto, utilizzando le braccia anteriori, il pilota e l'assistente afferrano rispettivamente il manubrio posteriore e le braccia anteriori il più vicino possibile al passeggero per ridurre lo sbraccio in modo da gravare il meno possibile sulle braccia anteriori.



In caso di passaggi difficili (passaggi stretti, pendenze, forti dislivelli, ecc.) :

- È importante che le persone che trasportano abbiano un supporto stabile, in modo da poter garantire la sicurezza del passeggero e la propria.
- Se le persone che parano non hanno un appoggio stabile a causa del terreno (strettoia, pendio troppo ripido...), si posizioneranno a monte e a valle della difficoltà, in appoggio statico, e si faranno passare la Joëlette di mano in mano.

A volte può essere necessaria una quarta o addirittura una quinta persona per sostenere il terzo pilota, sia per superare un ostacolo che per parare.

Se il passeggero teme i sobbalzi, i piloti non devono lasciare che la sella cada improvvisamente all'indietro

dopo aver superato ostacoli o sceso gradini, ma devono ammortizzare il passaggio degli ostacoli tenendo leggermente i bracci anteriori e il manubrio posteriore.

IN CURVA

- Evitare le virate sul posto, i quarti di giro e le mezze virate. Preferite virate ampie e in movimento. In caso di virata sul posto, avvertire il pilota posteriore e girare lentamente, in modo che il pilota posteriore abbia il tempo di seguire il movimento e girare la Joëlette senza rischiare di sbilanciarsi.
- Nelle curve strette, il pilota anteriore deve prevedere la posizione in cui si troverà il pilota posteriore e affrontare la curva in modo che il pilota posteriore non si trovi fuori strada in una situazione difficile (sponda, cespuglio, tronco d'albero, ecc.).
- Se necessario, in curve molto strette, i piloti entreranno nei bracci anteriori o ne usciranno del tutto con l'aiuto delle altre persone presenti.

CAPOVOLTO

In discesa (lateralmente), la Joëlette deve essere mantenuta sul suo asse verticale, in modo che il peso del passeggero poggi completamente sulla ruota. Questo è il modo migliore per mantenere la ruota migliore aderenza della ruota al suolo.

Ecco le basi della guida di una Joëlette. Sta a voi sperimentare, iniziando con percorsi facili e aumentando gradualmente la difficoltà.

Soprattutto, ricordate che la priorità è garantire il comfort e la sicurezza del vostro passeggero, divertendovi!

INSTALLAZIONE DEL PASSEGGERO SULLA JOËLETTE

IL TRASFERIMENTO

Dal modello di nuova generazione, il trasferimento del passeggero sulla Joëlette è facilitato dal fatto che il sedile è all'altezza standard della sedia a rotelle.

Assicurarsi che la Joëlette sia in posizione completamente stabilizzata. Gli assistenti anteriori e posteriori aiutano il passeggero a sistemarsi sul sedile. Se necessario, un terzo accompagnatore può essere posizionato nella parte posteriore della Joëlette per garantire la stabilità.

- Se è in grado di farlo, e se necessario con il sostegno degli accompagnatori, il passeggero avanza tra i braccioli anteriori della Joëlette fino ai poggiapiedi e compie una mezza rotazione in modo da appoggiare la schiena al sedile. (Attenzione a non appoggiarsi troppo sui poggiapiedi, che non sono progettati per sostenere l'intero peso di una persona).
- È inoltre possibile ritrarre uno dei due bracci anteriori per effettuare un trasferimento laterale autonomo dalla carrozzina alla Joëlette.
- Se il passeggero non è in grado di salire da solo sulla Joëlette, gli accompagnatori lo aiuteranno posizionandosi su un lato della Joëlette e sollevandolo sul sedile.

Una tecnica di trasporto comune è che l'assistente metta il collo sotto l'ascella del passeggero, con una mano dietro la schiena che tiene la cintura e l'altra sotto le ginocchia, quindi si sollevi insieme. Esistono altre tecniche di trasferimento, come l'uso di un sollevatore per pazienti.

Se il passeggero si trova in un guscio, può essere trasferito con il guscio alla Joëlette. A tal fine, staccare i cuscini e utilizzare il sistema di fissaggio originale del guscio.

In tutti i casi, ricordate di sollevare la persona con calma: a tal fine, trasportatela piegando le gambe. Dovete anche assicurarvi che la vostra tecnica di trasferimento sia adatta alla persona disabile. Non esitate a chiederle consiglio: conosce meglio la sua disabilità e saprà dirvi di che tipo di aiuto ha bisogno e cosa non è adatto.

MANUTENZIONE

- Prima di ogni corsa, allacciare la cintura pettorale. Fare attenzione a posizionarla correttamente sul passeggero (senza torsioni, vestiti sotto, non troppo stretti) per evitare di causare disagi.
- Regolare l'altezza dei poggiapiedi utilizzando la maniglia di serraggio situata tra i due poggiapiedi. Una volta regolata la pedana, serrare saldamente la maniglia.
- Fissare i piedi al poggiapiedi utilizzando le cinghie in velcro.
- Regolare l'angolo delle pedane utilizzando la chiave esagonale da 3 mm in dotazione.
- Utilizzare la manopola per regolare il poggiatesta all'altezza corretta (appoggiato alla nuca dell'utente). Se il poggiatesta non è posizionato correttamente, un urto potrebbe causare l'iperestensione del collo. Una volta regolato il poggiatesta, serrare saldamente la maniglia.



IL COMFORT

Assicuratevi che il passeggero sia il più comodo possibile fin dall'inizio:

- Regolando il poggiatesta e il poggiatesta come richiesto. Anche l'inclinazione dello schienale può essere regolata in tre posizioni (anteriore, normale e posteriore). Questa regolazione deve essere anticipata, come avviene quando si montano i braccioli Joëlette, utilizzando i tre fori filettati ai lati del sedile.
- Assicurarvi che gli abiti e gli arti del passeggero siano posizionati correttamente (potrebbero essersi storti durante il trasferimento).
- Attenzione al rischio di lesioni se una parte (arto, indumento, ecc.) entra in contatto con le parti in movimento.

AVVIO E ARRESTO DELLA JOËLETTE

REGOLAZIONE DELLE RUOTE

Il processo di impennata può iniziare quando solo le pedane e i supporti posteriori sono a contatto con il suolo.

1• L'assistente anteriore si posiziona all'interno dei braccioli, di fronte al passeggero, e tiene saldamente entrambe le braccia. Afferra quindi il dito indice situato sotto il sedile alla sua destra e lo ruota di 180° a sinistra. In questo modo il sedile si blocca automaticamente prima di partire. Se si dimentica di farlo, controllare sempre che il dito indice sia rivolto verso l'alto.

2• L'assistente posteriore regola il manubrio posizionandosi su uno dei tre fori superiori del sistema di regolazione, in modo che sia all'incirca in linea con le sue braccia tese. Quindi aziona il freno. **È indispensabile che il freno sia applicato fino alla fine del processo di carrellata.**

3• Il passeggero posteriore inclina la parte superiore del corpo all'indietro, mentre spinge all'indietro in modo che la ruota entri in contatto con il suolo. Allo stesso tempo, il passeggero anteriore solleva il peso spostandosi verso il passeggero fino a bloccare il sedile. Se il terreno non è molto scivoloso, è possibile utilizzare i punti di appoggio su entrambi i lati della ruota per facilitare la marcia. **Il processo di trasferimento è completo quando si sente un «clic». Questo «clic» indica che il sedile è bloccato correttamente. In caso di dubbio, verificare che il dito indice sia rivolto verso l'alto o applicare con decisione il freno dando una piccola spinta in avanti.**



IMPOSTAZIONE

Scegliete un terreno pianeggiante e stabile.

- 1• L'assistente anteriore si trova all'interno dei braccioli, rivolto verso il passeggero. Afferra quindi il dito indice e lo ruota di 180° verso destra per sganciare il sedile.
- 2• L'assistente anteriore si trova sempre all'interno delle braccia, di fronte al passeggero, e tiene entrambe le braccia.
- 3• L'addetto al supporto posteriore regola il manubrio in modo che sia all'incirca in linea con le braccia distese e aziona il freno.
- 4• L'assistente posteriore dà una spinta in avanti per iniziare la discesa, **mantenendo il freno tirato fino alla fine del processo.**
- 5• L'assistente anteriore tiene le braccia finché i piedi non sono a contatto con il suolo.
- 6• Il passeggero è al sicuro e gli assistenti possono lasciare le barelle, pur rimanendo vigili.

Ci sono due regole principali da ricordare:

- In sella o in piedi: mantenere il freno tirato per tutta la durata del processo.
- Prima di ogni partenza: verificare che il dito indice sia rivolto verso l'alto.



REGOLE DI SICUREZZA PER LA JOËLETTE

PIANIFICAZIONE DELL'ITINERARIO

Prima di partire per un tour in Joëlette, è necessario pianificare il percorso che si intende seguire. Ostacoli facili da affrontare a piedi, quasi senza accorgersene, possono diventare molto tecnici o addirittura impraticabili per una Joëlette. Tuttavia, non bisogna pensare che solo i sentieri forestali siano accessibili, tutt'altro. Molti sentieri, in pianura o in montagna, possono essere esplorati con una Joëlette!

Un buon modo per farsi un'idea della difficoltà di un itinerario è quello di percorrerlo in mountain bike: la Joëlette arriva ovunque una bicicletta non possa arrivare. Allo stesso modo, ogni ostacolo, pietra, radice, gradino, solco o tronco d'albero richiede una padronanza tecnica e uno sforzo fisico supplementare.

L'ÉQUIPAGGIO

- Il numero di autisti necessari per guidare una Joëlette può variare da 2 a 5 persone, a seconda della difficoltà del percorso, dell'esperienza di guida degli autisti e del peso dei passeggeri. L'equipaggio standard di una Joëlette è composto da un passeggero e 2 conducenti.
- Autisti fisicamente in grado di svolgere il proprio ruolo alla guida della Joëlette.
- Fate attenzione a non sopravvalutare le capacità fisiche e tecniche dei cavalieri.

PREPARAZIONE DELL'ESCURSIONE

- Partite su un percorso individuato in anticipo o indicato come accessibile da Joëlette.
- Scegliere il percorso in base alle capacità fisiche e tecniche del team di autisti.
- Controllate che la vostra Joëlette sia in buone condizioni di funzionamento. Controllo meccanico prima del viaggio.
- Controllare le previsioni del tempo. Se c'è il rischio di temporali, non partire (a causa della sua struttura metallica, la Joëlette attira i fulmini). Bisogna anche sapere che un percorso praticabile con una Joëlette in caso di bel tempo può diventare estremamente impegnativo in caso di pioggia.
- Comunicate a chi vi circonda il percorso che intendete seguire.

ASSICURAZIONE

È obbligatorio che ogni accompagnatore abbia un'assicurazione di responsabilità civile. L'uso di Joëlette non richiede un'assicurazione specifica, ma è necessario informare il proprio assicuratore.

FONDO DELLA BORSA

- L'equipaggiamento abituale per il trekking in montagna (mappa e bussola, kit di primo soccorso e coperta di sopravvivenza, torcia, acqua e provviste, abbigliamento adeguato, ecc.)
- Telefono cellulare per chiedere aiuto in caso di emergenza (numero di emergenza europeo 112 o numero del PGHM locale).

- Attrezzatura per la riparazione della Joëlette (attrezzi adatti, cavo del freno, kit per la riparazione delle forature, camera d'aria di ricambio o spray «restart quickly», ecc.), piccola attrezzatura per i guasti (cinghie, tenditori, ecc.).
- Per il passeggero, che può trovarsi rapidamente in una posizione sensibile rispetto al freddo, portare con sé indumenti caldi. Non dimenticate di proteggere le estremità (guanti, cappello, ecc.) e, se necessario, di portare una copertura contro il freddo («copertura per il freddo estremo»). Non dimenticate di portare con voi una protezione antipioggia tipo poncho, che può essere utilizzata anche per proteggere il passeggero e l'equipaggiamento della Joëlette (cuscini, copertura contro il freddo, ecc.).

DURANTE L'ESCURSIONE DELLA JOËLETTE

- Indossare un casco ATV per il passeggero.
- I conducenti di Joëlette devono essere ben equipaggiati.
- Controllare il serraggio dei tiranti, soprattutto su percorsi con molti scossoni, e regolare il freno prima della discesa.
- Mantenere sempre l'equilibrio e la posizione corretta del sedile, indipendentemente dalle condizioni della pendenza o del terreno.
- Regolare l'altezza del manubrio posteriore in modo che non si trovi sopra il bacino.
- Non guidate la Joëlette se vi sentite troppo stanchi. Conoscere e rispettare i propri limiti.
- Non andate troppo veloci: dovete sapere dove va la ruota, dove sono i vostri piedi e non inciampare o scivolare.
- Ricordate di comunicare tra di voi, soprattutto durante le sezioni tecniche.
- Attenzione agli zaini ingombranti che potrebbero impigliarsi nelle barelle (pilota anteriore).
- In caso di freddo, assicurarsi che i passeggeri non corrano il rischio di ipotermia a causa della loro posizione immobile e talvolta della loro patologia (problemi circolatori, perdita di sensibilità che impedisce loro di sentire il freddo, ecc.)
- Non lasciare una Joëlette in posizione bassa senza qualcuno accanto, soprattutto se il passeggero ha movimenti incontrollati.
- Attenzione a non cadere in luoghi difficili, vicino a burroni o su terreni scivolosi!
- Ma ricordate che le cadute non avvengono nei tratti difficili del percorso, ma piuttosto nei tratti tranquilli, per mancanza di vigilanza.
- Fare attenzione a non avvicinarsi a una fiamma, perché c'è il rischio di incendiare i cuscini e i tessuti.
- Si raccomanda ai passeggeri di alzarsi e/o cambiare posizione almeno ogni 2 ore per limitare il rischio di piaghe da decubito (coccigee, ischiatiche, spinali);
- Verificare che le parti della Joëlette a contatto con la pelle del passeggero non siano eccessivamente calde (il che potrebbe causare ustioni).

JOËLETTE ADVENTURE



INTRODUZIONE

In primo luogo, tutte le istruzioni per la guida, l'avviamento, la manutenzione e l'assistenza della Joëlette (pagine da 4 a 17) valgono anche per la Joëlette Adventure.

La Joëlette Adventure è il modello più recente della Joëlette, commercializzato nel 2023. Le migliori apportate sono volte a facilitare la guida delle guide e a migliorare il comfort dei passeggeri:

- È dotata di una ruota da fatbike e di un ammortizzatore di ultima generazione per attutire ulteriormente le scosse, sia per le guide che per il passeggero.
- Il manubrio è stato modificato per offrire una migliore presa alla guida posteriore.
- La Joëlette ora si ripiega in modo più compatto per occupare meno spazio.
- Il peso è stato leggermente ridotto per facilitare gli spostamenti.

VISTA ESPLOSA DELLA JOËLETTE ADVENTURE

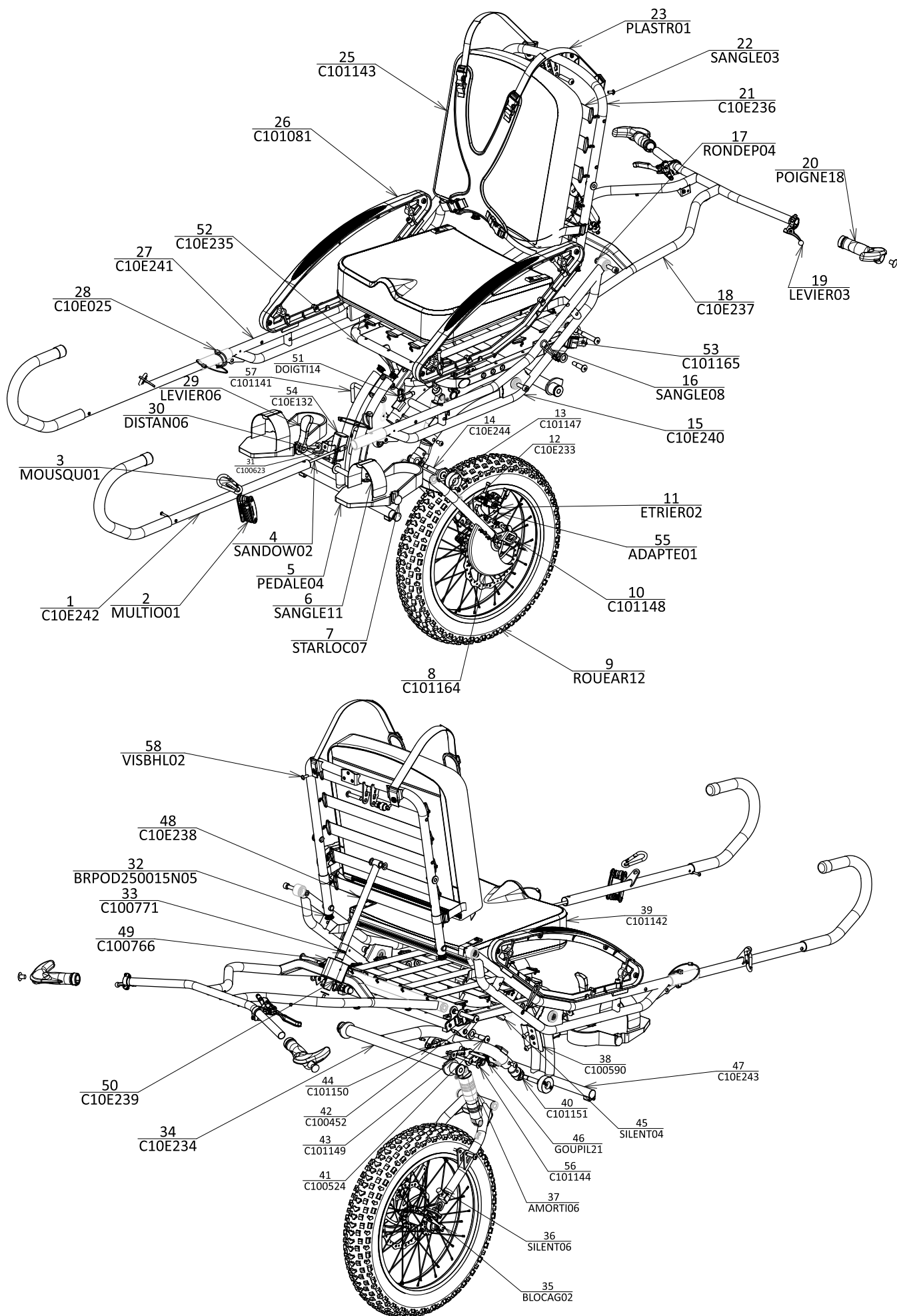

MONTAGGIO DELLA JOËLETTE ADVENTURE



1. Rimuovere la ruota, le cinghie di trazione, i bracci anteriori e i cuscini dalla borsa di trasporto.



2. Prendere il poggiapiedi situato al centro del forcellone forcellone, posizionarla sul suo supporto e bloccarla con il perno e la coppiglia.

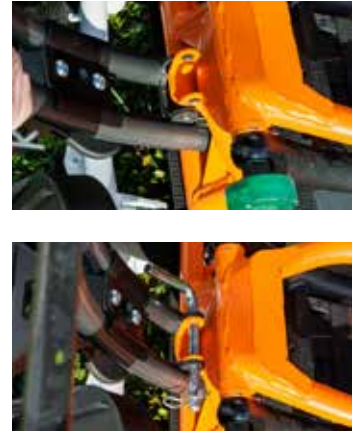

3. Sbloccare l'indice e ruotare la Joëlette appoggiandosi alle maniglie fino a quando i cuscinetti di gomma di supporto sono a contatto con il terreno.

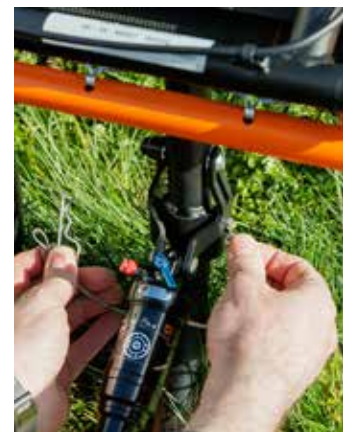

4. Rimuovere il perno e il perno beta e inclinare il forcellone in modo che i fori della staffa di montaggio dell'ammortizzatore inclinare il forcellone in modo che i fori della staffa di montaggio dell'ammortizzatore coincidano con quelli del telaio di trasferimento.

5. Passare il perno in acciaio inox attraverso tutto e fissare il gruppo con il perno beta.



6. Rimuovere lo spessore in plastica posizionato tra gli inserti.



7. Posizionare la ruota tra le forcelle del forcellone e fissarla con il bloccaggio rapido.



8. Aprire lo schienale e abbassare il manubrio, utilizzando la maniglia a sinistra, per appoggiarlo sulla ruota.



9. Installare i due bracci anteriori utilizzando le viti di fissaggio laterali.



10. Posizionare i cuscini sul sedile e sullo schienale.



11. Far passare il lembo dello schienale dietro le cinghie elastiche e fissarlo con il velcro.



12. Fissare le fibbie laterali cucite sul sedile e ripiegare il pannello anteriore verso il basso.



13. Aprire i bracci e far scattare insieme le due parti.



14. Bloccare i bracci con il perno di sicurezza.



Votre Joëlette est prête à être utilisée

Per lo smontaggio, procedere in ordine inverso, facendo attenzione a non inceppare o schiacciare le mani o le dita sulle parti in movimento.

Durante lo smontaggio/la piegatura, fare attenzione a non schiacciare o piegare i tubi del freno e il cavo di regolazione del manubrio.

Un video è disponibile sul nostro sito web
www.joëletteandco.com

JOËLETTE eMOTION

INTRODUZIONE

Innanzitutto, tutte le istruzioni per la guida, l'avviamento, la manutenzione e l'assistenza della Joëlette (pagine da 4 a 15) valgono anche per la Joëlette eMotion.

Con la Joëlette eMotion è possibile beneficiare dell'assistenza elettrica e condividere il piacere di camminare senza fatica con la famiglia e gli amici.

La velocità è progressiva grazie all'acceleratore e può essere limitata a 3, 4 o 5 km/h grazie ai 5 livelli di assistenza accessibili tramite il selettore (manuale d'uso in basso). L'autonomia della batteria consente di pedalare per 3-5 ore, a seconda della pendenza. Lo schermo fornisce tutte le informazioni necessarie sul percorso.

Inoltre, quando l'assistenza elettrica non è attivata, si passa automaticamente alla modalità ruota libera. La Joëlette eMotion è dotata di una ruota a raggi motorizzata con freno a disco idraulico, una pinza completa di supporto, un acceleratore, uno schermo di controllo e un selettore remoto, un controller, due batterie e un caricabatterie.



CARATTERISTICHE DEL MOTORE

Motoriduttore senza spazzole: potenza massima 500 W / 36 V

In caso di stress prolungato, il motore è protetto da un sensore di temperatura. Se la temperatura delle bobine aumenta bruscamente, il controller riduce la potenza del motore. Se l'aumento di temperatura è prolungato, il controller interrompe l'alimentazione finché la temperatura interna non scende. Se si nota una riduzione di potenza, fare una pausa per consentire al motore di raffreddarsi.

SELETTORE DI MODALITÀ E ISTRUZIONI PER L'USO DEL DISPLAY

Il selettore di modalità consente di scegliere il livello di assistenza fornito dalla Joëlette eMotion. È composto da tre pulsanti:

- Tenere premuto il pulsante **centrale** per accendere o spegnere lo schermo.
- Il tasto **+** serve a selezionare un livello di assistenza più elevato
- Il tasto **-** serve a selezionare un livello di assistenza inferiore.

Per i terreni meno accidentati, utilizzare i livelli 1 e 4 per risparmiare la durata della batteria, mentre per i terreni accidentati o con forte pendenza utilizzare i livelli 2, 3 e 5.

LIVELLO	1	2	3	4	5
VELOCITÀ	3 Km/h	3 Km/h	4 Km/h	5 Km/h	5 Km/h
POTENZA	70%	100%	100%	70%	100%

Lo schermo visualizza le informazioni per tutta la durata della corsa:



Il selettore di modalità consente di scegliere le informazioni visualizzate sullo schermo:

- Per azzerare la distanza percorsa e il tempo utilizzato, tenere premuti contemporaneamente i pulsanti **+** e **-**.
- Sono disponibili diversi odometri. Vengono visualizzati uno dopo l'altro, ogni volta che si preme brevemente il pulsante **centrale**:



Distanza e tempo dal reset



Distanza e velocità massima



Distanza e velocità media



Distanza percorsa con schermo acceso da dall'acquisto della Joëlette eMotion



Secondo contachilometri per il calcolo della lunghezza di una seconda tappa

MANUALE DI FUNZIONAMENTO DELLA BATTERIA

Per un uso, una manutenzione e una conservazione ottimali di questa batteria, è essenziale leggere e seguire attentamente le istruzioni fornite in questo manuale.

Istruzioni generali per l'uso e raccomandazioni

- Non cortocircuitare mai i terminali di carica o scarica della batteria.
- Non invertire mai la direzione di carica della batteria.
- Tenere la batteria lontano da fonti di calore eccessivo e da fiamme libere. Non immergere mai la batteria in acqua.
- Per evitare di danneggiare la batteria, non sottoporla mai a forti urti fisici, vibrazioni o colpi violenti.
- Non utilizzare mai una batteria con l'involucro esterno danneggiato.

Proteggere la batteria dall'acqua e dall'umidità. Proteggere i terminali di carica e di scarica della batteria dalla pioggia e dalle parti inondate d'acqua.

- Sotto carico, la temperatura esterna deve essere compresa tra 0°C e 40°C.
- Quando si scarica, la temperatura esterna deve essere compresa tra -10°C e 40°C (al di sotto di -10°C, l'autonomia diminuisce).
- Tenere la batteria fuori dalla portata dei bambini.
- Quando la batteria non è in uso, è meglio rimuoverla dal suo supporto e riporla al chiuso.
- Per qualsiasi informazione su questa batteria e sul suo utilizzo, contattare il nostro ufficio vendite.
- È severamente vietato aprire il contenitore della batteria o smontare i componenti della batteria stessa.
- In caso di scossa improvvisa alla Joëlette, la batteria può andare in sicurezza per una frazione di secondo. Per riavviare l'assistenza, è sufficiente spegnere la batteria e toglierla dal suo supporto per una decina di secondi. Quindi riposizionare la batteria nel suo supporto e riaccenderla (ON).

Se non rispettate tutte le istruzioni e le raccomandazioni di cui sopra, sarete responsabili di eventuali danni causati alla batteria e non avrete diritto ad alcuna garanzia.

Caratteristiche della batteria

La batteria PANASONIC BOX agli ioni di litio ha un'alta densità di energia, un elevato rapporto di capacità di carica, un lungo ciclo di vita, un basso tasso di autoscarica, nessun effetto memoria e, se riciclata normalmente, nessun inquinamento.

Dimensioni della batteria

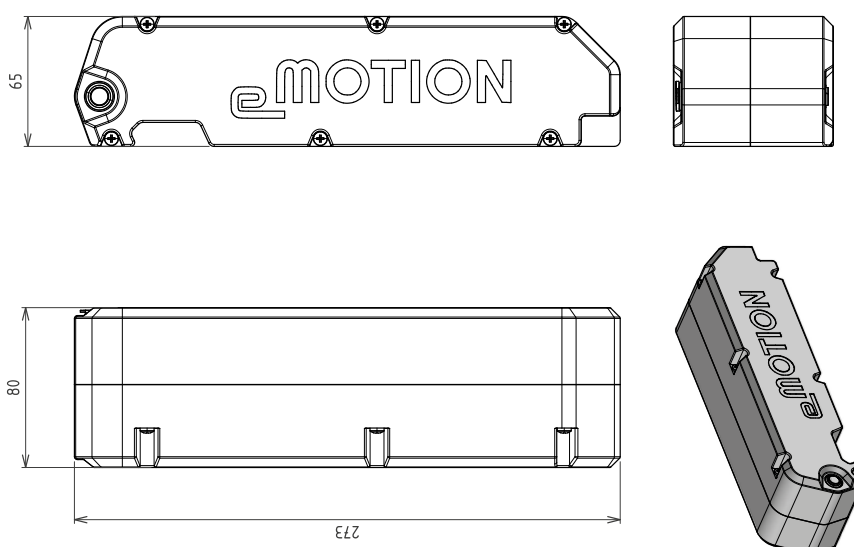

TENSIONE NOMINALE	36V
CAPACITÀ	10 Ah
CELLULE	Panasonic
TECNOLOGIA	Lithium Ion
MASSA DELLA SOLA BATTERIA	1,756 Kg
CORRENTE DI CARICO NOMINALE	3A
CORRENTE DI SCARICA NOMINALE	10 A
CORRENTE DI SCARICA MASSIMA (5S)	20 A
INTERVALLO DI TEMPERATURA PER LA RICARICA	Da 0°C a 40°C
INTERVALLO DI TEMPERATURA PER LO SCARICO	Da -10°C a 40°C
INTERVALLO DI TEMPERATURA PER CONSERVAZIONE	Da 0°C a 40°C
CONNETTORE DI RICARICA	Jack 2,1 x 5,5 mm
CONNETTORE DI SCARICO	4 pin



Collegamento della batteria

Fare attenzione a posizionare correttamente le batterie e a bloccarle in posizione, poiché la loro caduta potrebbe causare danni materiali potenzialmente pericolosi.

Come utilizzare le batterie

Il deterioramento, la distruzione totale o l'esplosione di una o più batterie (che possono causare danni materiali e/o fisici) possono derivare da un uso non corretto, come :

- l'utilizzo di correnti di carica o di scarica troppo elevate;
- stoccaggio a temperature estreme (inferiori a -5°C e superiori a 35°C);
- l'immersione in acqua o nel fuoco;
- stoccaggio a lungo termine (più di 3 mesi) senza ricarica o utilizzo.
- immagazzinare la batteria quando è scarica.
- un cortocircuito tra i terminali positivo e negativo della batteria.
- lavaggio con getto d'acqua o idropulitrice.

Come caricare le batterie

- Rimuovere la batteria dal suo supporto
- Collegare la presa di ingresso del caricabatterie alla presa di corrente.
- Collegare la batteria al caricabatterie, assicurandosi che la presa di uscita del caricabatterie e la presa di carica della batteria siano saldamente collegate. La spia del caricabatterie si accende e diventa rossa. Diventa verde quando la batteria è completamente carica.
- Quando la batteria è completamente carica, scollegare il caricabatterie dalla batteria prima di scollegarla dalla presa a muro.

Consigli per la ricarica delle batterie

- Eseguire cariche complete per prolungare la durata delle batterie (cioè evitare di scollegare il caricabatterie finché la spia luminosa non diventa verde).
- Una volta che la spia del caricabatterie è diventata verde, è meglio attendere circa 30 minuti prima di scollegarlo, in modo che le celle possano essere correttamente bilanciate.
- Verificare che siano accese almeno due spie verdi. In caso contrario, caricare la batteria.
- Caricare la batteria in un locale ventilato e asciutto o all'aperto a temperature comprese tra 0°C e 35°C.
- Collegare prima il caricabatterie alla presa di corrente, poi la batteria al caricabatterie.
- Quando la batteria è completamente carica, scollegare il caricabatterie dalla batteria e quindi scollegare la spina di rete.
- Attendere 10 minuti dopo un uso prolungato prima di ricaricare la batteria.

Stoccaggio, manutenzione e trasporto

- Se le batterie devono essere conservate a lungo, è meglio caricarle al 50% circa. Altrimenti, dopo l'uso, caricatele per 3 ore e conservatele in un luogo asciutto e ventilato. Il livello di carica delle batterie deve essere controllato regolarmente.
- Sia le batterie che il caricabatterie devono essere conservati in un luogo pulito, asciutto e ben ventilato. Non devono entrare in contatto con prodotti corrosivi e non devono essere vicini a fonti di calore o fiamme eccessive.
- È indispensabile mantenere una temperatura compresa tra 0 e 35°C e un'umidità compresa tra 5 e 65% RH nel luogo in cui viene conservata la batteria.
- Durante il trasporto, la batteria deve essere imballata con cura nella sua scatola. Deve essere protetta da urti fisici intensi, forti vibrazioni, impatti, esposizione ai raggi diretti e oggetti impregnati d'acqua. Può essere trasportata in auto, treno, nave o aereo (tranne che negli Stati Uniti, dove è consentito il trasporto aereo).
- Durante lo stoccaggio, il caricabatterie deve essere scollegato dalla batteria.
- È essenziale mantenere una temperatura compresa tra 0 e 35°C e un'umidità compresa tra 5 e 65% RH nel luogo in cui viene conservato il caricabatterie.
- Durante il trasporto, il caricabatterie deve essere imballato con cura nella sua scatola. Deve essere protetto da urti fisici intensi, forti vibrazioni, impatti, esposizione ai raggi diretti e oggetti impregnati d'acqua.

MANUALE D'USO DEL CARICABATTERIE

Istruzioni generali per l'uso e raccomandazioni

- Non appoggiare nulla sul caricabatterie.
- Non lasciare che liquidi o oggetti metallici entrino nel caricabatterie.
- Non smontare mai il caricabatterie.
- Non collegare o scollegare mai il caricabatterie con le mani bagnate.
- Non collegare il caricabatterie durante i temporali.
- Utilizzare solo il caricabatterie fornito con la batteria. È severamente vietato caricare la batteria con altri caricabatterie non adatti.
- La batteria e il caricabatterie non devono essere maneggiati durante la carica.
- Non utilizzare il caricabatterie in condizioni di umidità.
- Evitare di esporre il caricabatterie alla luce diretta del sole.
- Quando il caricabatterie è in uso, assicurarsi che l'area sia ben ventilata.

Istruzioni per l'uso

- Le batterie sono dotate di interruttori push/pull. Assicurarsi che siano in posizione off (Pull).
- Collegare il caricabatterie a una presa di rete da 220 V utilizzando il connettore JACK.
- Collegare il caricabatterie alla batteria tramite il connettore JACK.
- Durante la carica, i due LED si accendono di rosso; non appena la batteria è completamente carica, un LED rimane rosso e il secondo si accende di verde.
- Si consiglia di attendere circa 30 minuti dall'accensione della luce verde affinché le celle siano correttamente bilanciate.
- Scollegare la batteria dal caricabatterie.
- Scollegare il caricabatterie dalla presa di corrente da 220 V.

CONSIGLI PER LA SICUREZZA ELETTRICA

ATTENZIONE !

Rischio di lesioni in caso di avvio involontario della Joëlette

- Spegner la Joëlette prima di salire, scendere o maneggiare oggetti che, per dimensioni, forma o peso, potrebbero entrare in contatto con il grilletto.

PERICOLO !

Rischio di danni materiali o di lesioni gravi o addirittura mortali

L'uso inappropriato della Joëlette può provocare fumo, scintille o calore. Un incendio potrebbe causare danni materiali e lesioni gravi o addirittura mortali.

- La Joëlette NON deve essere utilizzata per scopi diversi da quelli per cui è stata concepita.
- Se la Joëlette inizia a emettere fumo, scintille o calore, smettere di usarla e farla controllare IMMEDIATAMENTE.

ATTENZIONE !

Rischio di incendio e di guasto dovuto al collegamento di apparecchiature elettriche

- Non collegare alla E-Joëlette alcun apparecchio elettrico che non sia stato espressamente autorizzato dal produttore.

PERICOLO !

Rischio di danni materiali o di lesioni gravi o addirittura mortali

La corrosione dei componenti elettrici dovuta all'esposizione all'acqua o ai liquidi o all'uso da parte di utenti incontinenti può provocare danni materiali o lesioni gravi, anche mortali.

- Ridurre l'esposizione dei componenti elettrici all'acqua e/o ai liquidi.
- I componenti elettrici danneggiati dalla corrosione DEVONO essere sostituiti immediatamente.

PERICOLO !

Pericolo di morte o lesioni gravi

La mancata osservanza di queste avvertenze può provocare scosse elettriche che possono causare lesioni gravi o mortali o danni all'impianto elettrico.

Non aprire la batteria

- Sostituire immediatamente i cavi con isolamento danneggiato.

PERICOLO !

Pericolo di morte o lesioni gravi

Una scossa elettrica può causare lesioni gravi o morte.

- Per evitare scosse elettriche, verificare che i cavi della spina e del cavo non siano tagliati o sfilacciati. Sostituire immediatamente i cavi tagliati o sfilacciati.

Rischio di danni all'impianto elettrico

Un guasto all'impianto elettrico può causare un comportamento insolito:

- In caso di guasto, rimuovere la batteria e reinserirla.
- Se il problema persiste, rimuovere la batteria e contattare il rivenditore o il produttore.

PERICOLO !

Rischio di danni materiali o di lesioni gravi o addirittura mortali

Qualsiasi malfunzionamento del grilletto può provocare movimenti imprevisti/erratici che possono causare danni materiali o lesioni gravi, anche mortali.

- In caso di movimenti imprevisti o irregolari, interrompere immediatamente l'utilizzo della Joëlette e contattare il produttore o il rivenditore.

ATTENZIONE !

Rischio di guasto in condizioni climatiche avverse (freddo o caldo estremo, zona isolata)

- Si consiglia di NON viaggiare in condizioni meteorologiche avverse.

Consigli di sicurezza sulla compatibilità elettromagnetica

I campi elettromagnetici, come quelli prodotti da trasmettitori radiotelevisivi, radio e telefoni cellulari, possono influire sul funzionamento delle apparecchiature elettriche. Anche l'elettronica utilizzata nelle nostre apparecchiature elettriche può causare lievi interferenze elettromagnetiche, anche se inferiori ai limiti di legge. Si prega di notare quanto segue:

ATTENZIONE !

Rischio di malfunzionamento a causa di emissioni elettromagnetiche

- Non utilizzare trasmettitori o dispositivi di comunicazione portatili (ad es. radio o telefoni cellulari) e non utilizzarli mentre l'apparecchiatura è in funzione.
- Evitare la vicinanza di potenti trasmettitori radiofonici o televisivi.
- Se l'apparecchiatura dovesse iniziare a muoversi da sola, mettere la Joëlette fuori servizio.
- L'aggiunta di accessori elettrici o di altro tipo o la modifica dell'apparecchiatura possono renderla soggetta a emissioni elettromagnetiche / guasti. Tenete presente che non esiste un metodo veramente affidabile per determinare l'effetto di tali modifiche sulla resistenza alle interferenze.
- Segnalare al produttore eventuali movimenti indesiderati dell'apparecchiatura.

INFORMAZIONI DI SICUREZZA RELATIVE ALLA MANUTENZIONE E MANUTENZIONE

Questo prodotto è stato rigorosamente testato e nessuna delle parti che compongono questa batteria è stata precedentemente utilizzata o riparata. Per qualsiasi domanda, si prega di contattare il nostro servizio post-vendita. Non dimenticate di portare con voi la fattura d'acquisto. È severamente vietato smontare e rimontare la batteria da soli. Se non seguite tutte le istruzioni e le raccomandazioni, sarete responsabili di eventuali danni causati a questi prodotti e non beneficerete di alcuna garanzia. Al fine di migliorare la qualità e le prestazioni del nostro prodotto, abbiamo piena facoltà di modificarne alcune caratteristiche o il manuale senza doverne informare i clienti che hanno acquistato i nostri prodotti prima che vengano apportate le modifiche.

PERICOLO !

Rischio di danni materiali, lesioni gravi o morte

La riparazione e/o la manutenzione non corretta della Joëlette da parte degli utenti/assistenti o di tecnici non qualificati può provocare danni materiali o lesioni gravi, anche mortali.

- **NON** eseguire interventi di manutenzione diversi da quelli descritti nel presente manuale.

Tali riparazioni e/o manutenzioni **DEVONO** essere effettuate dal produttore o da personale competente.

Sistema di protezione elettronico

L'operatore elettrico è dotato di un sistema di protezione da sovraccarico.

Se il motore viene sovraccaricato per un lungo periodo (ad esempio, durante una salita ripida), soprattutto in presenza di temperature esterne elevate, il sistema elettronico potrebbe surriscaldarsi. In questo caso, le prestazioni dell'apparecchiatura diminuiscono gradualmente fino a fermarsi completamente. Il sistema si scollega e passa in modalità di sicurezza. Spegnerlo il sistema, attendere qualche minuto e riaccenderlo. Tenere presente, tuttavia, che potrebbe essere necessario un certo tempo (5 minuti) affinché l'apparecchiatura elettronica si raffreddi a sufficienza e i motori siano pienamente operativi.

Se il motore è bloccato da un ostacolo insormontabile e il pilota cerca di forzare il passaggio per più di 20 secondi, il sistema elettronico scollega il motore per evitare danni. Spegnerlo l'apparecchiatura di controllo elettronico, quindi riaccenderla e aggirare l'ostacolo. È essenziale controllare l'intero impianto elettrico prima di sostituire un fusibile principale difettoso. La sostituzione deve essere effettuata dal produttore. L'apparecchiatura è protetta da fusibili incorporati nella batteria.

VISTA ESPLOSA DELLA JOËLETTE eMOTION

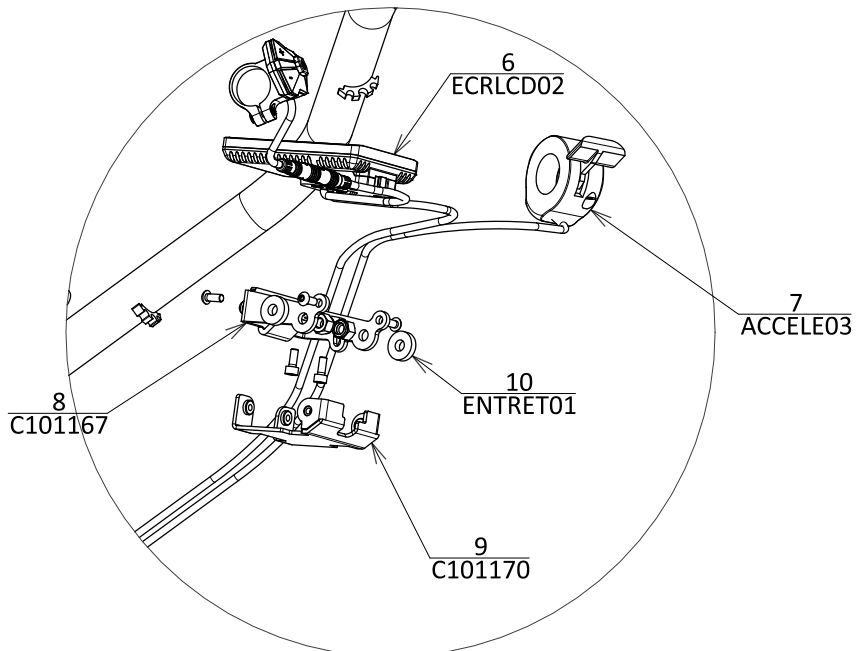
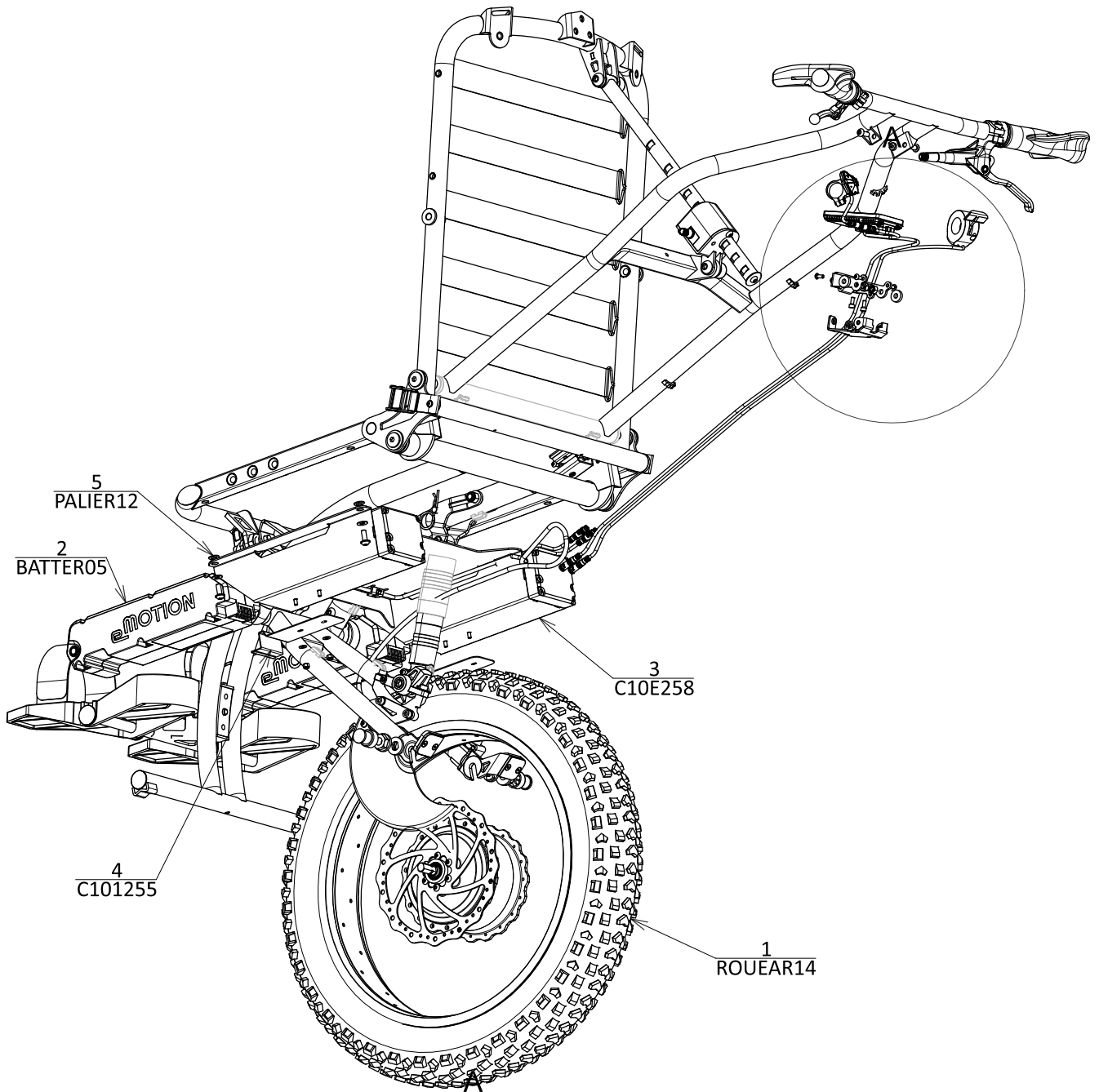

MONTAGGIO DELLA JOËLETTE eMOTION

1. Per montare la Joëlette eMotion, iniziare seguendo **le fasi da 1 a 7** del montaggio della Joëlette Adventure (pagina 20).



2. Inserire la ruota nelle scanalature della forcella (disco a sinistra). Il cavo di alimentazione deve essere diretto verso la parte anteriore della Joëlette.



3. Posizionare le due rondelle del perno a contatto con l'esterno della forcella, con il perno inserito nella **parte anteriore della scanalatura**.



4. Serrare i dadi (chiave aperta o a occhio da 18 mm). La coppia di serraggio deve essere sufficiente (50Nm).



5. Collegare il cavo di alimentazione del motore. Accertarsi che le frecce sulle due prese coincidano.

6. Eseguire le **fasi da 8 a 14** del montaggio della Joëlette Adventure (pagine 21 e 22).



7. Far scorrere le due batterie negli appositi alloggiamenti sotto il sedile.

La vostra Joëlette è pronta all'uso

Per lo smontaggio, procedere in ordine inverso, facendo attenzione a non inceppare o schiacciare le mani o le dita sulle parti in movimento.

Durante lo smontaggio/la piegatura, fare attenzione a non schiacciare o piegare i tubi del freno e il cavo di regolazione del manubrio.

Un video è disponibile sul nostro sito web

www.joeletteandco.com

MANUTENZIONE

CURA E MANUTENZIONE

Il termine «manutenzione» si riferisce a tutte le attività che mantengono la Joëlette in buone condizioni e ne assicurano l'idoneità alla circolazione. La manutenzione comprende vari ambiti, come la pulizia regolare, le ispezioni, le riparazioni e le revisioni generali.

Deve essere effettuata almeno una volta all'anno, indipendentemente dalla frequenza di utilizzo. In caso di utilizzo regolare (più volte alla settimana) è necessario un secondo intervento. La manutenzione necessaria è praticamente la stessa di una mountain bike.

Si tratta di controllare :

- la pressione dei pneumatici
- il corretto funzionamento dell'impianto frenante, in particolare le condizioni delle guarnizioni delle pastiglie dei freni. Una leva del freno un po' «morbida» non garantisce una frenata ottimale. La leva non deve appoggiarsi sul manubrio posteriore prima che la frenata sia al massimo.
- la presenza di spine di sicurezza.
- se la leva del freno risulta «spugnosa» anche se le pastiglie sono nuove o in buone condizioni, controllate il livello del liquido dei freni nella pompa e, se necessario, rabboccatelo. Il liquido dei freni è disponibile in tutti i negozi di ciclismo.
- Verificare che non vi siano perdite di liquido dal tubo flessibile della leva o della pinza del freno. Se c'è una perdita o una perdita di pressione, rivolgetevi a uno specialista.
- Se dovete intervenire sull'impianto frenante idraulico, in particolare per la sostituzione delle pastiglie dei freni, possiamo fornirvi un kit di spurgo dell'impianto.
- Tra le pastiglie dei freni troverete degli spessori in plastica rossa, gialla o nera, da inserire tra le due pastiglie quando si smonta la ruota e ogni volta che si ripiega la Joëlette.
- Si consiglia di portare sempre con sé uno spray antiforatura su ogni Joëlette (kit di riparazione opzionale).

Si raccomanda vivamente di far eseguire la manutenzione da un riparatore/noleggiatore di biciclette o motociclette.

PULIZIA

Per la pulizia della Joëlette, osservare i seguenti punti:

- Utilizzare solo un panno umido e un prodotto per la pulizia delicato, delicato sulla pelle e anallergico.
- Non utilizzare prodotti di pulizia abrasivi.
- Non esporre i componenti elettronici al contatto diretto con l'acqua (Joëlette eMotion).
- Non utilizzare attrezzature per la pulizia ad alta pressione.
- Poiché le fodere dei cuscini sono incollate termicamente, pulire solo la superficie.

DISINFEZIONE

È consentita la disinfezione con prodotti disinfettanti testati e riconosciuti su un panno umido o a spruzzo. L'elenco dei disinfettanti attualmente autorizzati per la pulizia con panno umido o spray può essere richiesto all'Istituto Robert Koch all'indirizzo <http://www.rki.de>.

Si consiglia di disinfettare Joëlette Adventure o eMotion prima di ogni utilizzo e almeno tra un passeggero e l'altro per evitare il rischio di contaminazione incrociata.

ELENCO DELLE ISPEZIONI

Le tabelle seguenti elencano le ispezioni che l'utente deve eseguire agli intervalli corrispondenti.

Prima di ogni utilizzo della Joëlette

ELEMENTI	CONTROLLO DELLE ISPEZIONI	IN CASO DI GUASTO
SISTEMA DI BLOCCAGGIO DEI SEDILI	Assicurarsi che il dito indice si muova liberamente senza incepparsi e che il sedile si blocchi correttamente. Per verificarlo, frenare spingendo sul manubrio.	Contattateci
	Assicurarsi che il dito indice sia ben saldo sulla sede.	Serrare il dito indice utilizzando una chiave piatta da 12 e 19.
BATTERIA (JOËLETTE EMOTION)	Assicurarsi che la batteria sia carica. L'indicatore di stato di carica si trova sulla parte superiore della batteria.	Caricare la batteria (vedere «Come caricare la batteria»).
PNEUMATICO	Verificare che il pneumatico non sia danneggiato e che non vi siano perdite dalla valvola di gonfiaggio.	Contattateci o contattate un rivenditore di attrezzature per biciclette.
	Assicurarsi che il pneumatico sia gonfiato alla pressione corretta.	Gonfiare il pneumatico. Consultare la tabella dei pneumatici della ruota principale nel capitolo «Caratteristiche tecniche». Per far riparare la camera d'aria, contattate noi o il vostro rivenditore di biciclette.

SPILLE DI SICUREZZA E SPILLE PRESENTI	Assicurarsi che ogni perno (ammortizzatore/telaio/gamba anteriore/sella) sia presente nel suo alloggiamento e fissato dal perno beta. Inoltre, verificare che i perni di sicurezza sui bracci anteriori siano ancora in posizione. Si consiglia di sostituire i perni di sicurezza e i perni beta ogni 5 anni.	Contattateci
DISPOSITIVO DI TRATTENUTA IMBRACATURA E CINGHIA DI TRAZIONE SUPPLEMENTARE.	Assicurarsi che le fibbie di bloccaggio svolgano correttamente il loro lavoro. Controllare che le cuciture o i moschettoni di ancoraggio non siano danneggiati.	Contattateci
FRENATA	Assicurarsi che il freno funzioni.	Contattateci
	Verificare che la leva sul manubrio sia correttamente serrata.	Serrare la leva
	Controllare che gli occhielli del tubo dei freni non siano rotti o allentati.	Contattateci

Regolarmente

ELEMENTI	CONTROLLO DELLE ISPEZIONI	IN CASO DI GUASTO
TUTTE LE PARTI IMBOTTITE	Verificare che non vi siano danni o usura, in particolare sui bottoni a pressione del cuscino del sedile e sulla striscia di velcro che fissa lo schienale al telaio.	Contattateci
FRENATA	Controllare che le pastiglie dei freni non siano eccessivamente usurate.	Contattateci o contattate un rivenditore di biciclette.
	Controllare che il livello del liquido dei freni nella pompa sia sufficiente.	Contattare un rivenditore di biciclette.

STOCCAGGIO A LUNGO TERMINE

Se non si utilizza la Joëlette per un periodo di tempo prolungato, è necessario prepararla per la conservazione al fine di aumentarne la durata e quella della batteria (Joëlette eMotion). Si consiglia di conservare la Joëlette a una temperatura di 15° C e di evitare temperature estreme per prolungare la sua vita e quella dei suoi accessori.

I componenti sono testati e approvati per intervalli di temperatura superiori, di seguito dettagliati:

- L'intervallo di temperatura autorizzato per il rimessaggio del veicolo è compreso tra -40°C e +65°C.
- L'intervallo di temperatura autorizzato per la conservazione della batteria (Joëlette eMotion) è compreso tra 0°C e + 50°C.

Anche quando non viene utilizzata, la batteria si autoscarica. Si consiglia di scollegare la batteria dal suo supporto se la e-Joëlette deve essere conservata per più di due settimane. La batteria deve essere sempre completamente carica prima di essere conservata.

Se la batteria viene conservata per più di quattro settimane, controllarne la carica una volta al mese e ricaricarla se necessario (prima che l'indicatore indichi che è a metà della sua capacità di carica) per evitare qualsiasi deterioramento.

Conservare in un ambiente asciutto e ben ventilato, al riparo da agenti esterni.

Gonfiare leggermente il pneumatico.

DOPO L'USO

GESTIONE DEI RIFIUTI

- Gli imballaggi delle apparecchiature vengono riciclati.
- Le parti metalliche vengono riciclate come rottami metallici.
- Le parti in plastica sono destinate al riciclaggio della plastica.
- Le parti elettriche e i circuiti stampati sono destinati ai rifiuti elettronici.
- Le batterie usate o danneggiate vengono ritirate da aziende locali competenti; chiedere alle autorità locali.
- I rifiuti devono essere smaltiti in conformità alle normative nazionali vigenti.

SPECIFICHE TECNICHE

Le informazioni tecniche fornite in questo documento si riferiscono alla configurazione standard dei due modelli Joëlette (Adventure ed eMotion) o rappresentano i valori massimi teorici.

Queste caratteristiche possono cambiare in caso di aggiunta di accessori.

Nb: Si noti che in alcuni casi i valori misurati possono variare di +/- 10 mm.

CONDIZIONI E LUOGHI DI UTILIZZO E STOCCAGGIO AUTORIZZATI	
INTERVALLO DI TEMPERATURA OPERATIVA	da -25°C a +50°C
TEMPERATURA DI CONSERVAZIONE CONSIGLIATA	15°C
INTERVALLO DI TEMPERATURA DI STOCCAGGIO	da 0°C a +50°C con batterie da -40°C a +65°C senza batterie

SISTEMA ELETTRICO	
MOTORE	1 x 250 W aperto, con riduzione del motore
BATTERIE	36 V/ 10 Ah/ Ioni di litio MnCoO ₂
FUSIBILE DI ALIMENTAZIONE	Fusibile mini rider tipo automotive 30A
FUSIBILE DI CARICO	Fusibile mini rider tipo automobilistico da 10A
GRADI DI PROTEZIONE	CLASSE IP64

SISTEMA DI RICARICA	
CORRENTE DI USCITA NOMINALE	3A
CORRENTE DI USCITA MASSIMA	4A
TENSIONE DI USCITA	36V

RUOTA PNEUMATICA	
TIPO DI PNEUMATISMO	20" x 4" pneumatico
PRESSIONE	La pressione di gonfiaggio massima consigliata per il pneumatico, espressa in bar o kPa, è indicata sulla parete interna del pneumatico. Se sono indicati più valori, si applica il più basso nell'unità corrispondente.

CARATTERISTICHE DI GUIDA

VELOCITÀ	Max 5 Km/h con assistenza (Joëlette eMotion)
DISTANZA DI ARRESTO	1 m a 5 Km/h (Joëlette eMotion)
AUTONOMIA	Tra 3 e 5 ore Joëlette eMotion

DIMENSIONI	JOËLETTE ADVENTURE (SENZA POGGIATESTA)	JOËLETTE EMOTION (SENZA POGGIATESTA)
ALTEZZA TOTALE	1248 mm	1248 mm
LARGHEZZA TOTALE	616 mm	616 mm
LUNGHEZZA TOTALE	2380 mm	2380 mm
ALTEZZA DEL SEDILE SU RUOTE	784 mm al centro del cuscino	784 mm au milieu du coussin
ALTEZZA DEL SEDILE DI TRASFERIMENTO	480 mm	480 mm
LARGHEZZA DEL SEDILE	480 mm	480 mm
PROFONDITÀ DEL SEDILE	382 mm	382 mm
SPESSORE MINIMO DEL SEDILE	70 mm	71 mm
ALTEZZA DELLO SCHIENALE	480 mm	480 mm
SPESSORE MINIMO DELLO SCHIENALE	60 mm	60 mm
ANGOLO DELLO SCHIENALE	94 / 105 / 118 °	94 / 105 / 118 °
ANGOLO DEL SEDILE	5°	5°
ALTEZZA DEL BRACCIOLO	170 mm	170 mm
LUNGHEZZA BRACCIOLO	210 mm	210 mm
DISTANZA POGGIPIEDI / SEDILE	de 425 mm à 180 mm	de 425 mm à 180 mm
ALTEZZA DA TERRA	318 mm	318 mm
DIMENSIONI DEL SEDILE	970(L) x 630(L) x 410(H)	970(L) x 630(L) x 410(H)

	JOËLETTE ADVENTURE (SENZA POGGIATESTA)	JOËLETTE EMOTION (SENZA POGGIATESTA)
TARA	26 Kg	29.5 Kg
CARICO MASSIMO	110 Kg	110 Kg

MONTAGGIO DEL SUPPORTO PER LA TESTA



1. Fissare la flangia di plastica al retro dello schienale con le viti in dotazione.

2. Avvitare la manopola in posizione.



3. Far scorrere il poggiatesta nel suo alloggiamento sul retro dello schienale.

4. Serrare la manopola per fissare il poggiatesta.

Attenzione a non inceppare e pizzicare mani e dita con le parti in movimento.

MONTAGGIO DI CARTELLI PUBBLICITARI



1. Posizionare la piastra all'esterno del bracciolo.



2. Inserire i dadi negli appositi incavi sul lato interno del bracciolo.



3. Avvitare le viti dall'esterno di fronte a ciascun dado.

Attenzione a non inceppare e pizzicare mani e dita con le parti in movimento.





Joëlette and Co
by Ferriol-Matrat

I pittogrammi riportati di seguito si trovano in questo manuale d'uso e sull'etichetta del prodotto:

 Conforme ai requisiti essenziali della legislazione europea applicabile al prodotto

 Attenzione: è indispensabile consultare il manuale d'uso.

 Attenzione: si prega di notare quanto segue

 Questo marchio indica che all'interno dell'UE questo prodotto non deve essere smaltito con i rifiuti domestici. Per evitare possibili danni all'ambiente o alla salute umana dovuti a uno smaltimento incontrollato, riciclare questo apparecchio in modo responsabile per incoraggiare il riutilizzo sostenibile dei materiali. Per restituire l'apparecchio usato, utilizzare i sistemi di restituzione e raccolta o contattare il rivenditore presso il quale è stato acquistato il prodotto. Questi sarà in grado di riciclare il prodotto nel rispetto dell'ambiente.

 Riferimento del catalogo

 Produttore

 AAAA-MM Data di fabbricazione (anno-mese)

 Numero di lotto

 Numero di serie

 Corrente diretta

CONTATTO

**CONTATTATE IL TEAM DI JOËLETTE AND CO
PER QUALSIASI DOMANDA**

 export@joëletteandco.com

SERVIZIO POST VENDITA : jc-odin@joëletteandco.com

 **0033 (0)4 - 77 - 42 - 62 - 58**

UNISCITI ALLA COMMUNITY DI JOËLETTE SUI SOCIAL NETWORK!



@FERRIOL-MATRAT - ALL RIGHTS RESERVED

Il presente manuale è protetto dalla legge dell'11 marzo 1957 sulla proprietà letteraria e artistica, integrata dalla legge del 3 luglio 1985 e da tutte le convenzioni applicabili al diritto d'autore. In applicazione di tali leggi e convenzioni, non è autorizzata la riproduzione o la copia, totale o parziale, del manuale, dei programmi o dei sistemi senza il preventivo consenso scritto di FERRIOL-MATRAT. FERRIOL-MATRAT si riserva il diritto di rivedere e migliorare questi prodotti. La presente pubblicazione descrive lo stato del prodotto al momento della pubblicazione e non pregiudica eventuali modifiche che potrebbe subire.

